

TOTO คู่มือการใช้งาน / Owner's Manual

ฝักบัวระบบ Air-in / Hand Shower Set (Air in Shower)

รุ่น / Model No.

TTSH103CK, TTSH103ECFK, TTSH103ECFUK

TTSH103C, TTSH103CF, TTSH103ECF, TTSH103ECFU

TTSH103CH, TTSH103CFH, TTSH103ECFH, TTSH103CFUH, TTSH103ECFUH

■ ก่อนอื่น, ต้องขอขอบคุณที่เลือกใช้ Hand shower (Air in Shower) กรุณาอ่านคู่มือแนะนำการใช้งานให้เข้าใจ, และนำไปใช้ให้ถูกต้อง

■ Thanks for your recent purchase of the Hand Shower (Air in Shower). Please read the Manual thoroughly and follow all instructions.

1. ข้อควรระวังในด้านความปลอดภัย / Important Safeguards

(เพื่อความปลอดภัย ต้องปฏิบัติตามคำแนะนำด้านล่างนี้) / (For your safety, please follow the instructions below.)

ก่อนการใช้งาน ต้องอ่านข้อควรระวังให้ดี และนำไปใช้อย่างถูกต้อง

Read these important safeguards instruction thoroughly before using your product and follow the precaution instructions carefully.

● ในคู่มือนี้ได้รับสัญลักษณ์ต่างๆไว้เพื่อที่จะได้นำสินค้าไปใช้ได้อย่างถูกต้องและปลอดภัยเพื่อป้องกันอันตรายและความเสียหายที่เกิดแก่ทรัพย์สินของส่วนบุคคลอันมีสัญลักษณ์และความหมายดังต่อไปนี้

● In this instruction manual, the following symbols are shown for safe and proper use of your product and in order to alert you to the possibility of personal injury and damage to your property. The symbols and their meanings are as follows

	คำเตือน Warning	หากใช้งานโดยไม่อ่านคำเตือนก่อน อาจทำให้เกิดความผิดพลาดจนทำให้ได้รับบาดเจ็บหรือก่อให้เกิดความเสียหายได้ Ignoring these symbols may cause personal injury and/or property damage
--	---------------------------	---

■ อธิบายรายละเอียดสัญลักษณ์ที่ต้องทำตาม / Describe the isolation details to follow.

	หมายความว่า "ห้าม" ภาพทางซ้ายมือ แสดงถึง "ห้ามแยกชิ้นส่วนต่างๆ ออกจากกัน"		หมายความว่า "ห้าม" ภาพทางซ้ายมือ แสดงถึง "ห้ามแยกชิ้นส่วนต่างๆ ออกจากกัน"
	หมายความว่า "บังคับ" ภาพทางซ้ายมือ แสดงถึง "ต้องปฏิบัติตาม"		หมายความว่า "บังคับ" ภาพทางซ้ายมือ แสดงถึง "ต้องปฏิบัติตาม"

■ จากรหัสสินค้า สินค้าจริงกับรูป อาจมีความแตกต่าง / Some may have different components from the ones illustrated below

คำเตือน / Warning		
	ห้ามทำการแก้ไขตัดแปลง หรือติดตั้งชิ้นส่วนที่นอกเหนือที่ติดมากับสินค้า ถ้าคุณสมบัติของสินค้าเสียหาย, อาจจะทำให้เกิดการบาดเจ็บหรือทำทรัพย์สินเสียหาย Do not modify this products or set up other parts. If the faction of product is damaged may be injured or damaged to property.	
	ฝักบัวห้ามใช้น้ำร้อน (มากกว่า 60 องศาเซลเซียส) จะทำให้ฝักบัวเสียหาย ได้รับบาดเจ็บ ในตอนที่อาบน้ำ ให้ใช้อุณหภูมิไม่เกิน 45 องศาเซลเซียส The shower not use hot water (Over 60°C). Damaged to shower and injured while take a shower. Keep temperature not over 45°C.	
	ตอนที่ทำความสะอาดตัวกรองของฝักบัว, ให้หมุนวาล์วเปิดปิดของฝักบัว ไปที่ตำแหน่งปิดให้สุด และตรวจสอบว่าฝักบัวร้อนหรือไม่ หากมีน้ำร้อนไหลออกมา อาจจะได้รับบาดเจ็บ หรือเกิดความเสียหายต่อทรัพย์สิน Before cleaning the filter, please close the valve and check in the shower have hot water or not? If have hot water may be injured or damaged to property.	
	ก่อนการใช้น้ำร้อน ตรวจสอบให้แน่ใจว่าอุณหภูมิเหมาะสมหรือไม่หากน้ำร้อนไหลออกมา, อาจจะได้รับบาดเจ็บ. และให้ระวังการเปลี่ยนแปลงระหว่าง ก๊อกน้ำกับฝักบัว หรือ ตอนที่เปลี่ยนโหมดการทำงานของฝักบัว Before use hot water, check appropriate of temperature is ok or not? If hot water flow out may be injured. And beware change flow from faucet to shower or change mode of shower.	

TOTO คู่มือการใช้งาน / Owner's Manual

3. วิธีป้องกันการกลายเป็นน้ำแข็ง / How to prevent a frozen

(ในกรณีที่ใช้ในสถานที่เสี่ยงต่อการกลายเป็นน้ำแข็ง) / (In case used in place at risk for was frozen.)

- หากฝักบัวกลายเป็นน้ำแข็ง ชิ้นส่วนจะเสียหาย, เป็นสาเหตุทำให้รั่วได้.
The shower was frozen The parts will be damaged, causing water leakage.
- ในกรณีที่เสี่ยงต่อการกลายเป็นน้ำแข็ง, ให้หลีกเลี่ยงอุณหภูมิโดยรอบ ต่ำกว่าจุดเยือกแข็ง นอกจากนี้, ในกรณีที่อุณหภูมิต่ำกว่าจุดเยือกแข็ง, ให้ดำเนินการดังต่อไปนี้
In cases where the risk for was frozen, Avoid the ambient temperature is below freezing. In case temperature is below freezing, proceed as follows.

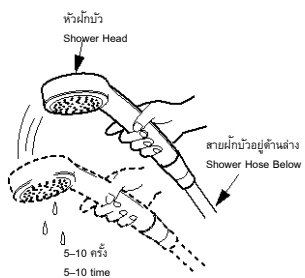

เพื่อไม่ให้น้ำที่ค้างเป็นน้ำแข็ง
ให้เขย่าฝักบัวอย่างระวังจำนวน 5-10 ครั้ง ตามรูปด้านซ้าย
To avoid the pending water freezes into ice.
Shake carefully 5-10 times. Please see left picture.

4. การดูแลรักษา / Maintenance

เพื่อให้การทำงานมีประสิทธิภาพ, และเพื่อสุขอนามัย ต้องทำความสะอาดเป็นประจำ
For performance, and for hygiene. Please clean regularly

4-1 การทำความสะอาดช่องดูดอากาศ / Cleaning the channel of air suction.

	หากช่องดูดอากาศ (ช่องทางน้ำออก) ตัน, จะทำให้ประสิทธิภาพการทำงานไม่เต็มที่หรือทำให้หน้าที่ค้างอยู่ไม่ไหลออกมา, ทำความสะอาดโดยใช้เข็มกลัด If the channel of air suction is clogged, Maybe performance is not fully or cause pending water not drain. Cleaning by brooch.
--	---

ระวัง / Beware

AIR in shower, - ไม่แช่น้ำ ไม่ว่าจะเป็นอ่างอาบน้ำหรืออ่างล้างหน้า Do not soak in water, whether it is a bathtub or basin. - ไม่แช่น้ำยาทำความสะอาด Do not soak cleanser	
หากฝักบัว Air in shower ถูกแช่น้ำ อาจจะถูกน้ำยาทำความสะอาด เส้นผม หรือขยะ เข้าไปในช่องดูดอากาศ อาจเป็นสาเหตุทำให้อุดตัน If Air in shower is soak in water, Maybe sucked cleanser or hair or garbage into the channel of air suction. May cause a clogging.	

TOTO คู่มือการใช้งาน / Owner's Manual

ระวัง / Beware		
	ประเภทผิวเคลือบ / Plating type ห้าม กระแทก หรือตกหล่น, หากแตก อาจจะทำให้บาดเจ็บได้. ในกรณีที่สินค้าแตก ให้ทำการเปลี่ยนใหม่ Do not impact or dropped, if broken may be injured. In the cases the product is broken, change new products.	
	ประเภทผิวเคลือบ / Plating type ห้ามใช้ในสถานที่ไม่สามารถระบุจำนวนผู้ใช้ได้ เช่น สถานที่อาบน้ำสาธารณะ หรือ สถานที่ที่สาธารณะเทียบกับการใช้ในบ้านเรือนทั่วไป, เรื่องจำนวนการใช้งานกับการติดตั้งที่ต่างกันมีโอกาสทำให้สินค้ามีความเสียหายสูง หากแตก อาจจะได้รับบาดเจ็บได้ Do not use in place can not specify the number of users. Such as compare the public bath with home, The number of usability and install area a different. If broken may be injured.	
	ห้ามใช้น้ำยาที่เป็นกรด-ด่าง หากใช้จะทำให้พื้นผิวของสินค้าเสียหายได้. Do not use liquid cleaners with acid-base content. If use may be surface of product has been damage.	
	ในกรณีที่ใช้น้ำในสถานที่คาดว่าอุณหภูมิจะต่ำลงกลายเป็นน้ำแข็ง, ให้ดำเนินการป้องกันเพื่อไม่ให้ชิ้นส่วนเสียหาย, อาจจะทำให้เกิดความเสียหายแก่ทรัพย์สิน In the case that used in place a low temperature is expected to become ice. Take action to prevent damaged parts. Maybe damaged to property.	
	อย่าให้ผลิตภัณฑ์เกี่ยวกับเครื่องสำอางโดนฝักบัว (เช่น น้ำยาดัดผม ยาสระผม เจลจัดทรงผม หรือโฟมล้างหน้า) หากปล่อยให้โดนที่สินค้าที่เป็นพลาสติกอาจทำให้สีเปลี่ยน หรือเกิดความเสียหาย. ในกรณีที่โดน ให้ทำความสะอาดด้วยน้ำทันที Do not the product about cosmetic stained shower. (Such as hair dyes, shampoo, styling gel or foam) If stained products about plastic may be color change or damaged. In the case of stained, suddenly clean with water.	

2. วิธีการใช้ / How to use

แขวนฝักบัวให้แน่น และจึงทำการปรับระดับ
After install the shower in hanger tightly and can change the angle.

* มีกรณีที่น่าพบหลังจากปิดวาล์ว ซึ่งอยู่กับการแขวนของฝักบัว ในกรณีนี้ให้ปรับมุมให้เหมาะสม
In the case after close valve and water flow, Depending on the angle of the hang of the shower. In this case, adjust the appropriate.

* กรุณาปรับแรงดันน้ำให้เหมาะสมกับฝักบัว. หากแรงดันน้ำเยอะเกินไป, อาจจะทำให้ฝักบัวเคลื่อน หรือทำให้มุมการแขวนเปลี่ยน
Please set up water pressure appropriate for shower. If high pressure, may be shower move or angle move.

เกร็ดความรู้ / Bits of knowledge

Air in Shower, เป็นการผสมระหว่างน้ำกับอากาศที่เข้าจากช่องดูดอากาศ ถึงเมื่อน้ำจะปริมาณน้อยสายน้ำที่ออกมาเพียงพอดังที่อธิบาย
Air in shower, Mixture of water and air at the channel of air suction. Although a little flow, watercourse is enough to take shower and feel comfortable .

ระวัง / Beware

- เกิดเสียงอากาศลู่อยู่ด้านในฝักบัว เนื่องจากเป็นการนำอากาศเข้าไปผสมไม่ใช้การเสียบของสินค้า
Have sound of air inside the shower. Because of the conveying air into the mixture, not to damage of products.
- หากใช้แรงดันน้ำสูงอาจจะมีน้ำหยดจากช่องดูดอากาศในระหว่างการใช้ ในกรณีนี้ ให้ทำการปิดวาล์วและปรับระดับน้ำให้เหมาะสม
If the high pressure water may be water drop from the channel of air suction during use. This case close valve and set pressure water to appropriate.
- เนื่องจากต้องระบายน้ำที่ค้างอยู่ในฝักบัวออก ดังนั้นหลังจากปิดน้ำแล้วจะมีน้ำไหลออก. หากมีน้ำไหลออกมาเป็นเวลานานให้ตรวจสอบว่าปิดวาล์วสนิทหรือไม่
Because pending water in shower drain out. So after close valve drain out. If water drain very long time, check valve is closed end or not?
- ในกรณีที่ต้องการให้น้ำที่ค้างไว้ออก ให้เขย่าฝักบัวอย่างระวังจำนวน 5-10 ครั้ง ตามรูปด้านขวา
In the case need pending water in shower drain out. Shake carefully 5-10 times. Please see right picture.
- กรุณาอย่าทำให้ฝักบัวพล่นหรือกระแทก. จะทำให้ชิ้นส่วนเกี่ยวกับการทำงานของฝักบัวเสียหายทำให้การทำงานของฝักบัวผิดปกติได้
Do not impact or dropped. Maybe parts in side of shower is damage and function of shower is unusual.

TOTO คู่มือการใช้งาน / Owner's Manual

4-2 การทำความสะอาดของตัวกรอง / Cleaning the filter.

	1. ปิดวาล์ว Close Valve 2. ถอดตัวกรอง โดยหมุนฝักบัวกับสายออกจากกัน Take off the filter, by take of the shower head with shower hose. 3. ทำความสะอาดตัวกรองที่อุดตัน โดยใช้แปรงสีฟัน Cleaning the filter be dirty by Toothbrush. 4. ใส่ตัวกรอง In put the filter.	
	ระวังในการใส่ตัวกรอง Beware about installation of the filter.	

ฝักบัวเป็นสินค้าที่เป็นพลาสติกให้ระมัดระวังการตกหล่นอาจจะทำให้เกลียวเสียหาย
The product is a plastic shower, Carefully drop may cause damage thread.

4-3 การทำความสะอาดหน้าฝักบัว / Cleaning the filter.

	การไหลของน้ำไม่สมบูรณ์ เกิดจากช่องน้ำอุดตัน ใช้เวลานานทำความสะอาด จะช่วยให้เกิดรอยขีดข่วนที่รูจ่ายน้ำ และหากใช้แรงมากเกินไป อาจจะทำให้เกิดความเสียหาย รูจ่ายน้ำเปลี่ยนรูปร่าง ทำให้การไหลของน้ำอุดตันหรือกระจัดกระจาย Water flow not completed, caused by a clogged of nozzle. Cleaning by Warm clothes and beware scratch to nozzle. If use very strong may be nozzle is damage or shape of nozzle damage and water flow clogged or scatter.	
	ร้องขอ / Request กรุณาอย่าใช้สิ่งที่ไม่จำเป็นทำความสะอาด Please do not take things that damage. * หากใช้ แกะหมอน้ำยาทำความสะอาดที่เป็นกลาง และน้ำยาทำความสะอาดของ TOTO ในส่วนที่เป็นพลาสติกของฝักบัว, อาจจะทำให้เกิดความเสียหาย * If use the addition of a neutrally cleanser and cleanser of TOTO Maybe surface plastic of shower is damage. * ตัวทำความสะอาด เช่น เนย, น้ำมันเบนซิน อาจจะทำให้ชิ้นส่วนเป็นพลาสติกหรือยางเสียหาย * Solvents such as thinner, benzene may be made of plastic or rubber parts that are damaged. * น้ำยาทำความสะอาด, น้ำยาล้าง ที่เป็นผงแบบขยบ * Cleaner, polish the rough powder. * ผ้าไนลอน, แปรงแข็ง, แปรงสีฟัน จะทำให้เกิดรอยขีดข่วนที่ฝักบัว * Nylon, stiff brush, toothbrush can cause scratches to the shower.	

5. คิดว่าอาจจะเสีย? / Indication is damage?

● ในกรณีดังต่อไปนี้, ไม่เสีย. ก่อนเรียกช่างมาซ่อมกรุณาตรวจสอบ "คู่มือแนะนำการใช้งาน" ของสินค้า และหากไม่หายกรุณาแจ้งซ่อมไปทางที่ร้านขายตัวแทนจำหน่าย หรือ ฝ่ายบริการหลังการขาย
The following case, not damaged. Before calling a technician to check active. "Instructions for use" of the product, and if not, please report. Repair to the shop Dealer or customer service after the sale.

ก่อนที่จะเรียกช่างมาซ่อม ควรตรวจเช็คเรื่องต่อไปนี้ / Before calling the technician. The following should be checked.			
อาการ / Problem	จุดที่ต้องตรวจเช็ค / Check Point	วิธีแก้ไข / Solution	อ้างอิง / Refer
น้ำไหลไม่หยุด / Water is run non stop	น้ำที่ค้างอยู่ที่ฝักบัว, จะมีน้ำไหลออกมาจากด้านในของตัวฝักบัว. ไม่มีได้เสีย Water retention in the shower, the water will out from inside shower. No problem.		
สภาพการไหลไม่สมบูรณ์ / The water flow is not Smooth	รูจ่ายน้ำอุดตันหรือไม่? The nozzle are clogged or not?	ทำความสะอาดรูจ่ายน้ำ Cleaning the Nozzle	4-3
น้ำไหลน้อย / Low flow rate	ตัวกรองอุดตันหรือไม่? The filter are clogged or not?	ทำความสะอาดตัวกรอง Cleaning the Filter	4-2

ต้องการคำแนะนำเพิ่มเติม

ติดต่อ โทร. 0-2650-9925, 09-2246-5880

ผู้ผลิต บริษัท โตโต้ (ประเทศไทย) จำกัด 77 หมู่ 5 ต.หนองปลาหมอ อ.หนองแค จ.สระบุรี 18140

For more information

Please contact, Tel. 0-2650-9925, 09-2246-5880

TOTO (THAILAND) CO. LTD 77 Moo 5, Nong Plamor, Nong Khae, Saraburi 18140

TOTO คู่มือการติดตั้ง / Installation Manual

ฝักบัวระบบ Air-in / Hand Shower Set (Air in Shower)

รุ่น / Model No.



TTSH103CK, TTSH103ECFK, TTSH103ECFUK

TTSH103C, TTSH103CF, TTSH103ECF, TTSH103ECFU

TTSH103CH, TTSH103CFH, TTSH103ECFH, TTSH103CFUH, TTSH103ECFUH

1. ข้อควรระวังในด้านความปลอดภัย / Important Safeguards

(เพื่อความปลอดภัย ต้องปฏิบัติตามคำแนะนำด้านล่างนี้) / (For your safety, please follow the instructions below.)

 คำเตือน / Warning	
 ห้าม Prohibited	ห้ามทุบหรือกระแทกฝักบัวอย่างรุนแรง เพราะจะทำให้ฝักบัวเสียหายหรือเกิดอันตรายได้ Do not strike violently. This may cause the product is damage and personal injury.
 ต้องปฏิบัติ Mandatory	ก่อนการติดตั้งชุดฝักบัวต้องเปิดน้ำไล่เศษวัสดุในท่อน้ำประปาออกให้หมดก่อน Before installation, clean out dirt or other impurities which may have collected in water pipes by allowing water to flow freely for a moment.

2. ข้อมูลจำเพาะ / Specifications

แรงดันน้ำ Water Supply Pressure	ต่ำสุด 0.05 เมกะพาสคัล, สูงสุด 0.5 เมกะพาสคัล Minimum 0.05 MPa, Maximum 0.5 MPa
คุณภาพน้ำที่สามารถใช้ได้ Available Water	น้ำประปาหรือน้ำบาดาล (น้ำที่มีตะกอนหรือตะกอน เช่น เม็ดทรายเป็นต้น ห้ามใช้เด็ดขาด) Tap water (Water including foreign materials such as sand, etc. is not available)
อุณหภูมิ Water temperature	0 ~ 40 องศาเซลเซียส 0 ~ 40 °C
ปริมาณน้ำ Flow rate	5.5 ลิตร/นาที และ 6.5 ลิตร/นาที ขึ้นอยู่กับรุ่นของฝักบัว (ตรวจสอบหัวข้อที่ 3) แรงดันน้ำที่ 0.1 เมกะพาสคัล 5.5 L/min and 6.5 L/min Based on the model of shower (Check topics 3) at water pressure 0.1MPa
ข้อต่อทางน้ำเข้า Water Supply connection	เกลียว R1/2 Thread R1/2
การทำงานของระบบ Air-in Operating system	ขณะที่เปิดน้ำจะมีการดูดอากาศเข้าไปผสมที่ช่องดูดอากาศ หลังจากปิดน้ำ น้ำที่ค้างในฝักบัวจะทำการระบายออก While opening water is sucked air into the mixture at ventilator. After close water, water remaining in side shower will drain out at ventilation hole.

TOTO คู่มือการติดตั้ง / Installation Manual

4. ระยะเวลาการติดตั้ง / Installation Drawing

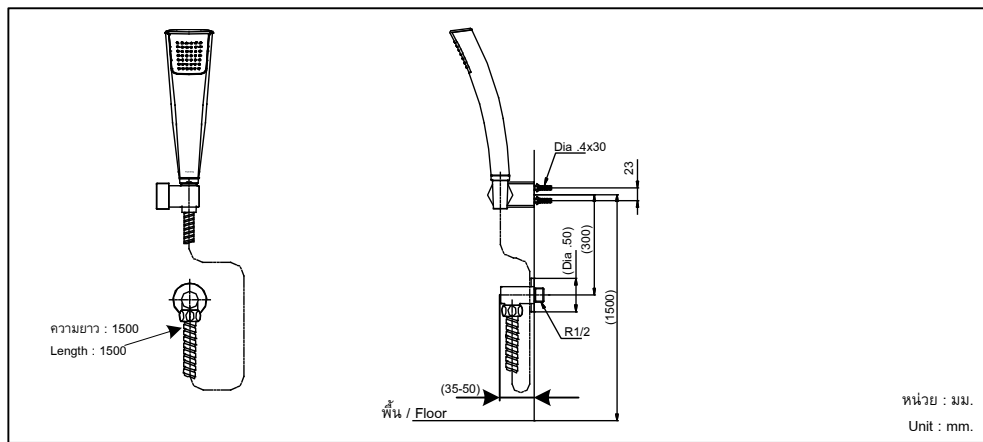

5. ขั้นตอนการติดตั้ง / Installation Procedure

2 ติดตั้งข้อต่อทางน้ำเข้า
Set the Union

5 ต่อสายฝักบัวกับข้อต่อทางน้ำเข้า
Set the shower hose with Union

2 ติดตั้งข้อต่อเข้ากับผนัง / Mounted connector parallel with the wall

Water Supply

Sealing Tape

ขันน็อต / Tighten

3.1 ตัวควบคุมปริมาณน้ำ ขึ้นอยู่กับโมเดลของสินค้า (อ้างอิงหัวข้อที่ 3)
The flow regulator by model (Refer topic 3)

3.2 ระวังในการใส่ตัวกรอง
Beware about installation of the filter.

ฝักบัว / Shower Side

ตัวกรอง / Filter

ฝักบัวฝักบัว / Shower Hose Side

2 ติดตั้งข้อต่อทางน้ำเข้า
Set the Union

5 ต่อสายฝักบัวกับข้อต่อทางน้ำเข้า
Set the shower hose with Union

3 ใส่ตัวควบคุมปริมาณน้ำและตัวกรองที่หัวฝักบัว
Set the flow regulator and filter at shower head.

4 ต่อหัวฝักบัวกับสายฝักบัว
Set the shower head with shower hose

1 ติดตั้งที่แขวนฝักบัว
Set the shower hanger

1 ติดตั้งที่แขวนฝักบัว
Set the shower hanger

ขันน็อต / Tighten

ฝาครอบ / Cover

ที่แขวนฝักบัว / Hanger

สลักเกลียว / Screw

รูขนาด 2 X Ø6 / Holes size 2 X Ø6

สลักเกลียว / Screw

แหวนยึด / Sleeve Anchor

ข้อขอ / Request

- ให้ทำการเปิดน้ำเพื่อไล่เศษสิ่งปรกต่างๆ ในท่อน้ำก่อนการติดตั้ง
Flush all water lines prior to installation.
- ในระหว่างการติดตั้งให้ระมัดระวังตัวหัวฝักบัวตกหล่น เพราะอาจจะทำให้ระบบการทำงานภายในฝักบัวเสียหาย
During installation, beware drop, because in side faction is damage.
- หลังจากการติดตั้งให้ตรวจสอบการรั่วไหลของน้ำในส่วนข้อต่อต่างๆ
After installation check leak at all joint.

TOTO คู่มือการติดตั้ง / Installation Manual

3. หมายเลขรุ่นและส่วนประกอบ / Model Number and Components

■ จากรหัสสินค้า สินค้าจริงกับรูป อาจมีความแตกต่าง / some may have different components from the ones illustrated below

สำหรับรุ่นที่มีปริมาณน้ำ 5.5 ลิตร/นาที แรงดันน้ำที่ 0.1 เมกะพาสคัล / For model have water flow rate 5.5L/min at water pressure 0.1MPa

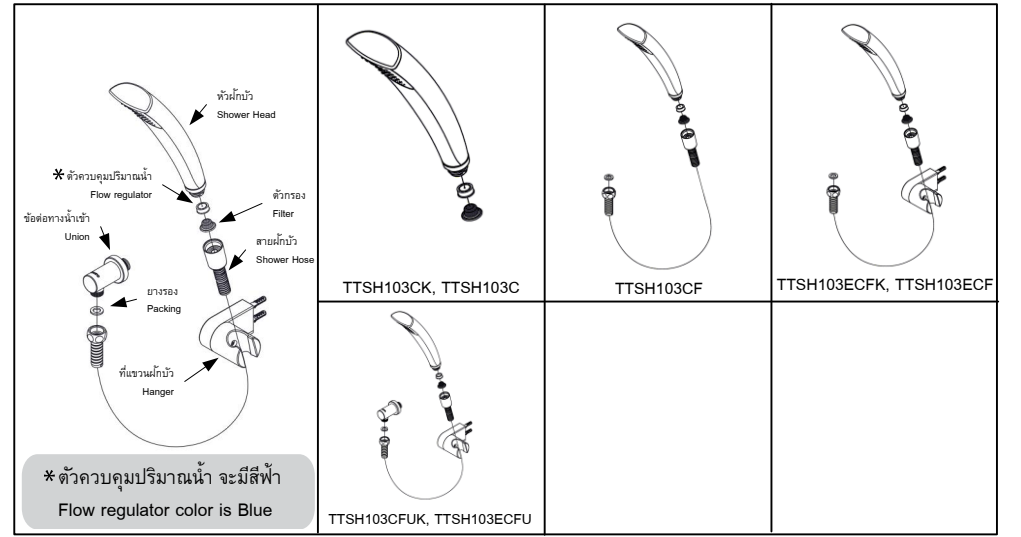

สำหรับรุ่นที่มีปริมาณน้ำ 6.5 ลิตร/นาที แรงดันน้ำที่ 0.1 เมกะพาสคัล / For model have water flow rate 6.5L/min at water pressure 0.1MPa

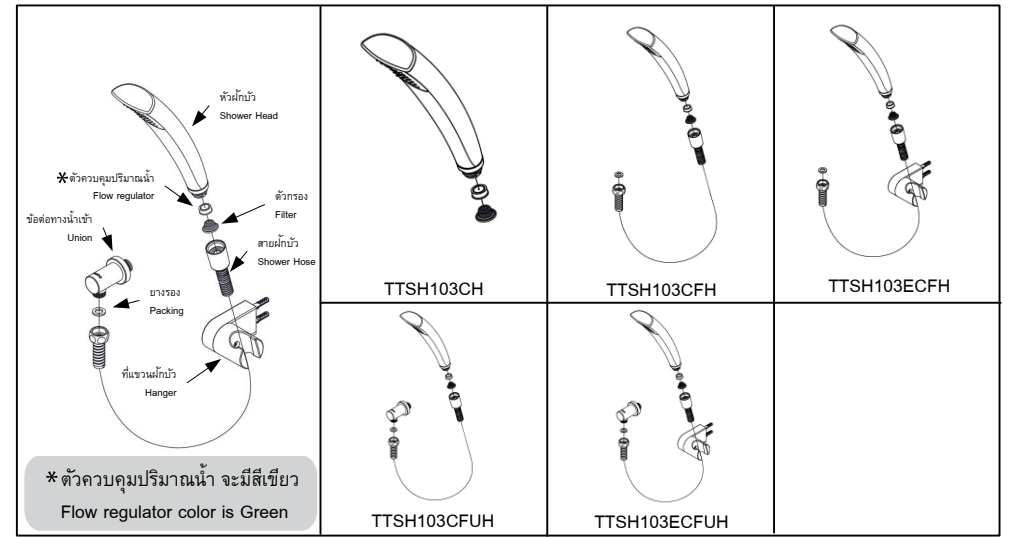

TOTO คู่มือการติดตั้ง / Installation Manual

6. วิธีแก้ไขปัญหา / Troubleshooting

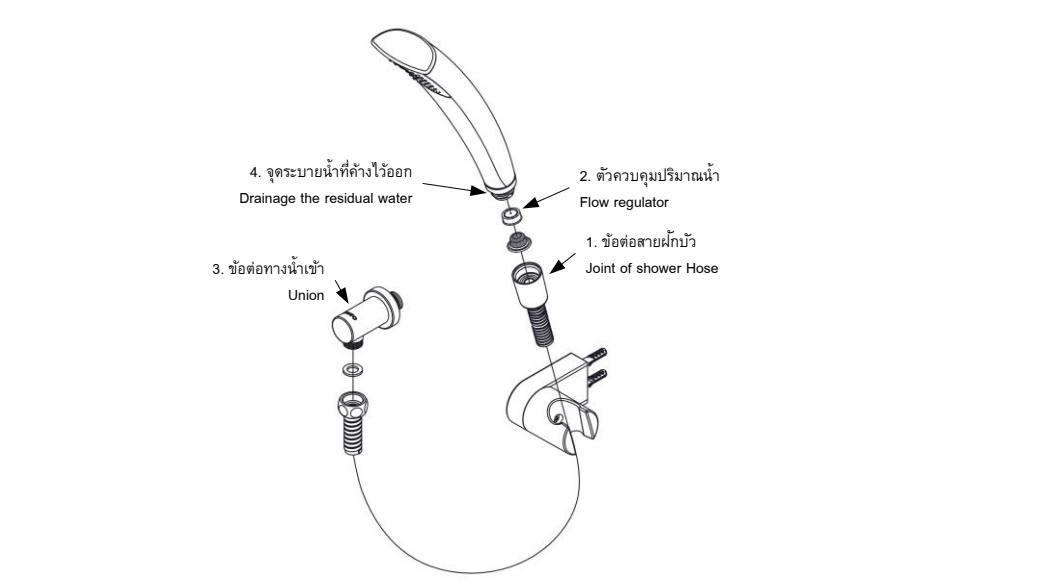

ปัญหา / Problem	จุดตรวจสอบ / Check Point	วิธีการแก้ไข / Solutions	อ้างอิงหัวข้อ / Refer Topic
มีน้ำรับบริเวณค้ำมือขณะใช้ Water leaks around handheld during use	1	หมุนให้แน่น / Tighten	---
ปริมาณน้ำไหลเยอะเกินไป Over flow	2	ตรวจสอบตัวควบคุมปริมาณน้ำ Check the flow regulator	3.
ข้อต่อทางน้ำเข้าหลวม Union is loose	3	หมุนให้แน่น / Tighten	---
หลังจากปิดวาล์วน้ำมีน้ำไหลออก After closing the valve, the water flows out ventilation hole.	4	ไม่เป็นปัญหา No Problem	2.

ต้องการคำแนะนำเพิ่มเติม

ติดต่อ โทร. 0-2650-9925, 09-2246-5880

ผู้ผลิต บริษัท โตโต้ (ประเทศไทย) จำกัด 77 หมู่ 5 ต.หนองปลาหมอ อ.หนองแค จ.สระบุรี 18140

For more information

Please contact, Tel. 0-2650-9925, 09-2246-5880

TOTO (THAILAND) CO. LTD 77 Moo 5, Nong Plamor, Nong Khae, Saraburi 18140